

# VacuStar 900 - 1300 - 1600

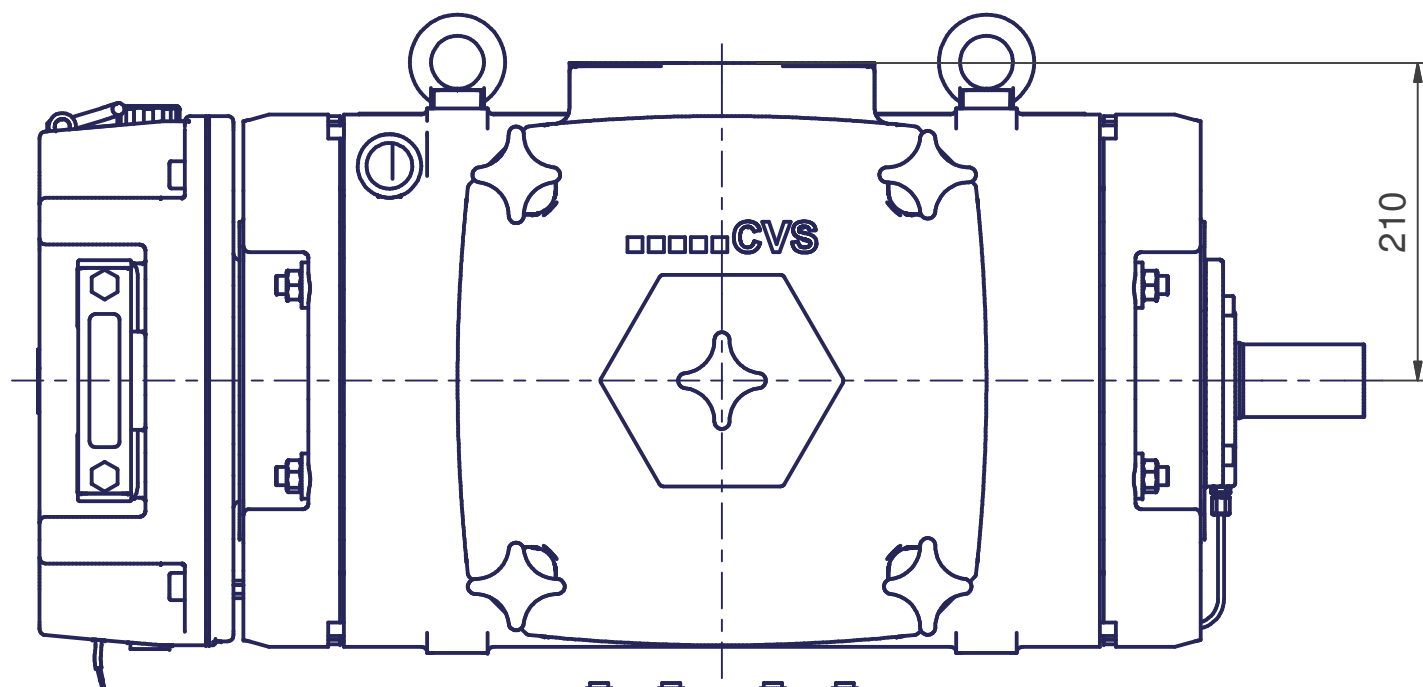

**Kompressor - Vakuumpumpe**  
**Saugfilter u. Rückschlagventil**  
**Suctionfilter and check valve**

Datenblatt - Data-sheet  
**920 080-01 M**  
 Rev. 0 vom dated 19.04.07

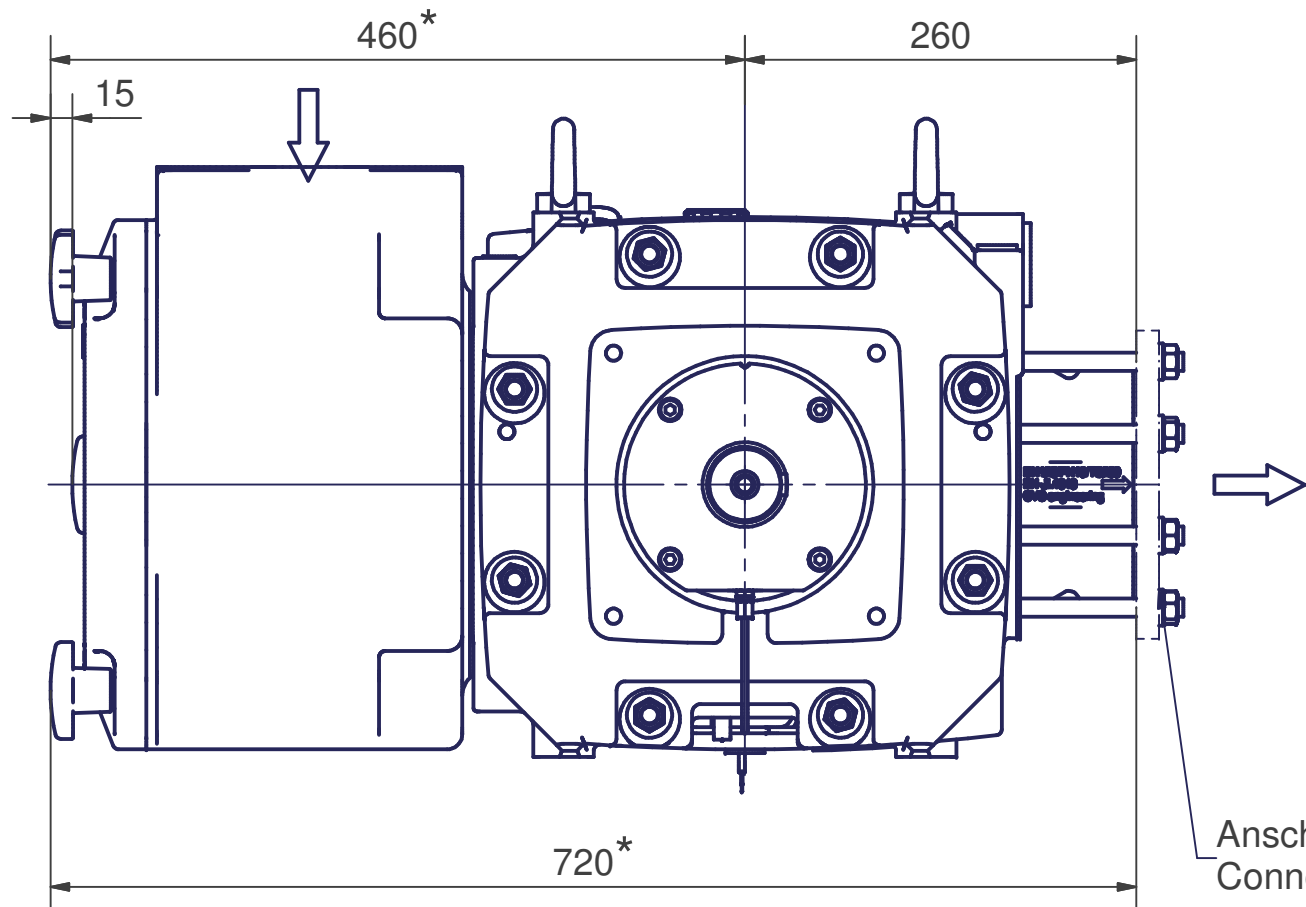

Anschlußflansch gehört nicht zum Lieferumfang  
 Connection flange is not scope of supply

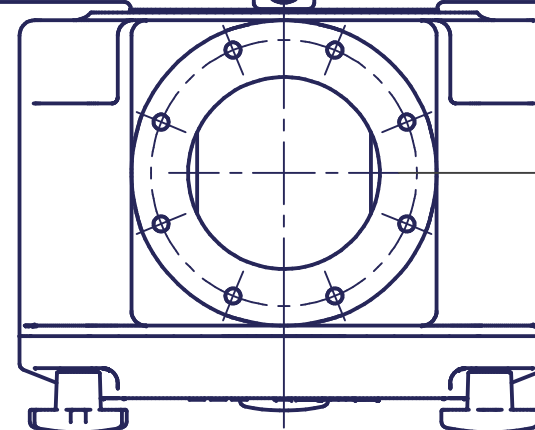
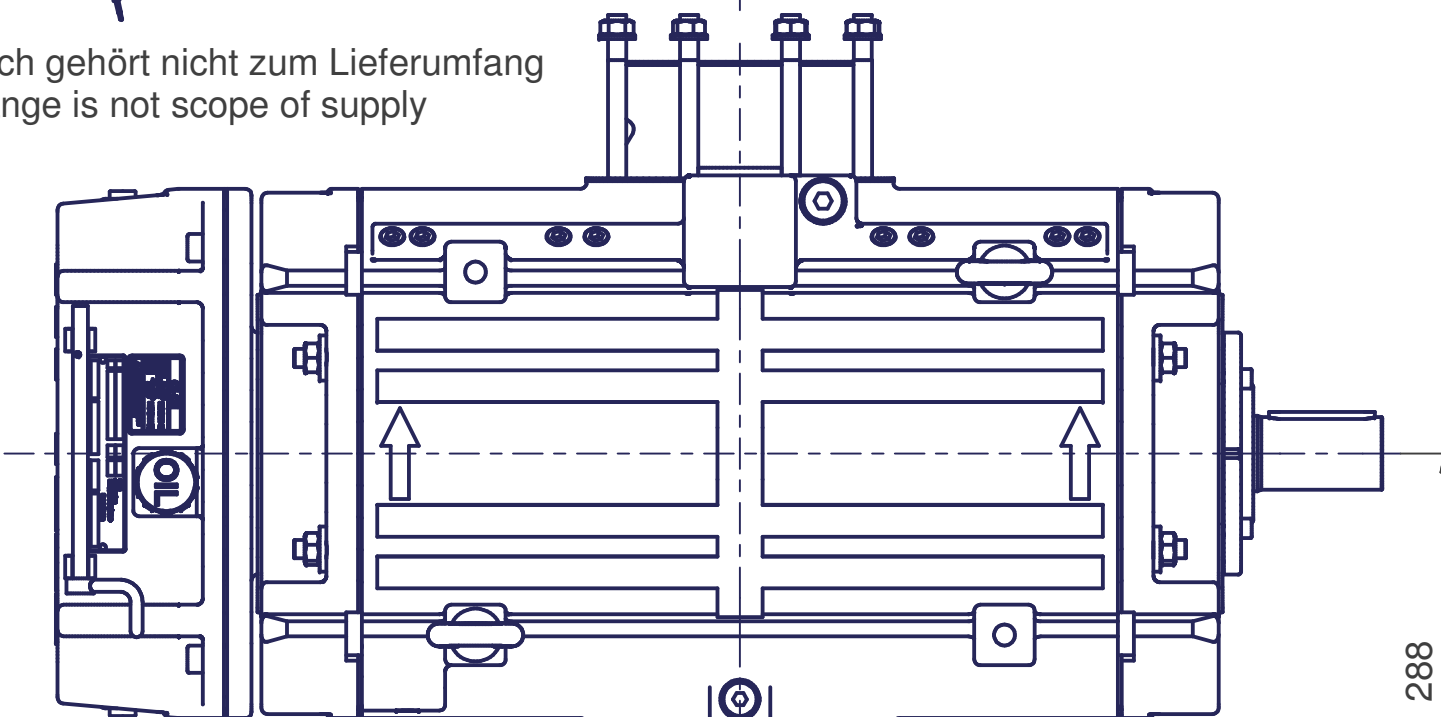
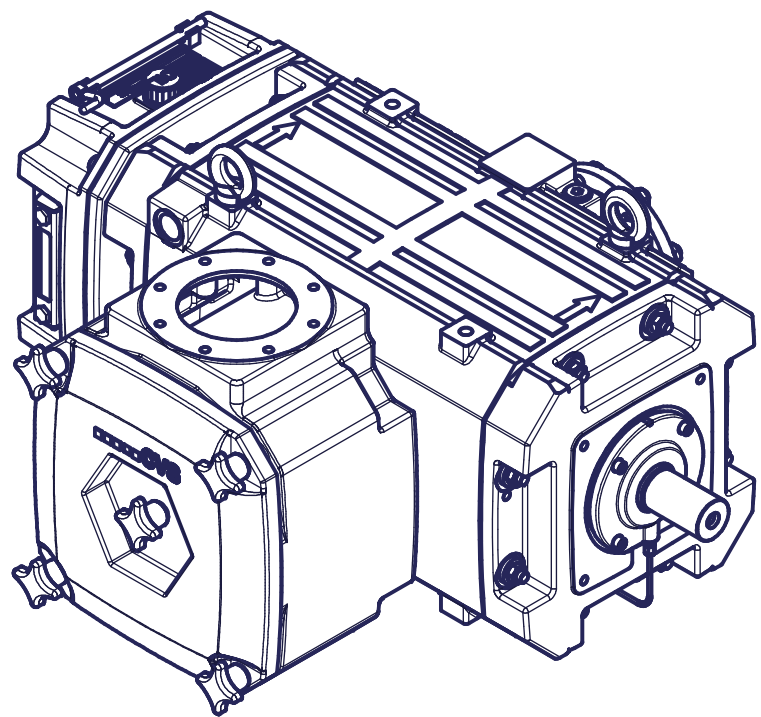

Gezeichnet VacuStar 1300 / Drawn is VacuStar 1300  
 \* = Maße für SF 1600 D / \* = dimension for SF 1600 D  
 Maße Stufe siehe / Dimension compressor see: 920 080-00 M  
 Maße Saugfilter siehe / Dimension suction filter see: 900 004-00 M  
 Maße Rückschlagventil siehe / Dimension check valve see: 970 001-00 M

Erstellt: Issued:	<b>19.04.2007 Kunimünc</b>	Geprüft: Checked:	<b>19.04.2007 Lütte</b>	Genehmigt: Approved:	<b>20.04.2007 Reinger</b>
Ersatz für: Replaces:		Ersetzt durch: Replaced by:		Maßstab: Scale:	<b>1 : 5</b>

CVS Engineering GmbH, Großmattstr. 14, D-79618 Rheinfelden  
 Tel. +49-7623-71741-0 Fax: +49-7623-7174190